

Wilo-HiSewlift 3



no Monterings- og driftsveiledning
fi Asennus- ja käyttöohje
da Monterings- og driftsvejledning
hu Beépítési és üzemeltetési utasítás
cs Návod k montáži a obsluze
et Paigaldus- ja kasutusjuhend

lv Uztādīšanas un ekspluatācijas instrukcija
lt Montavimo ir naudojimo instrukcija
sk Návod na montáž a obsluhu
sl Navodila za vgradnjo in obratovanje
hr Upute za ugradnju i uporabu
sr Uputstvo za ugradnju i upotrebu

Fig. 1



Fig. 2

HiSewlift3-15

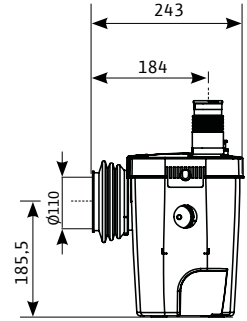
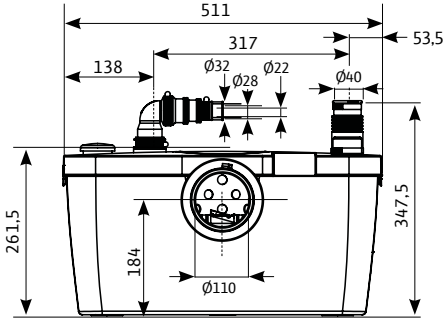

HiSewlift3-35

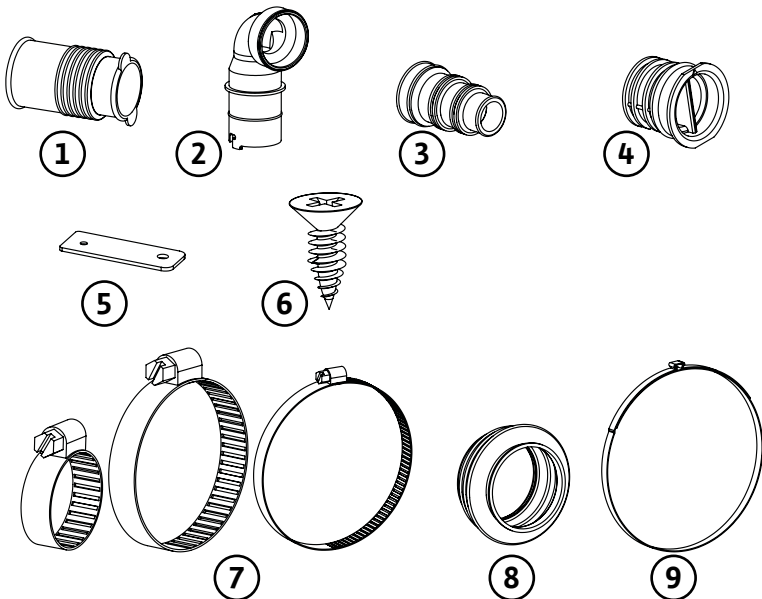
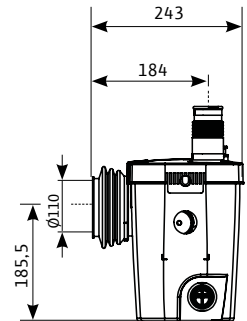
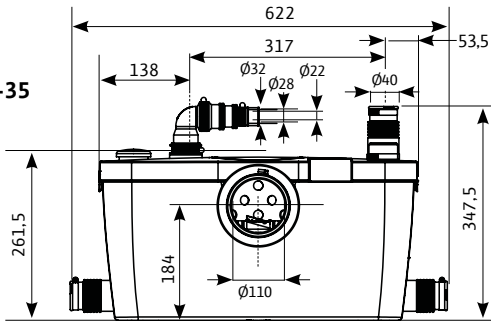

Fig. 3

HiSewlift3-135

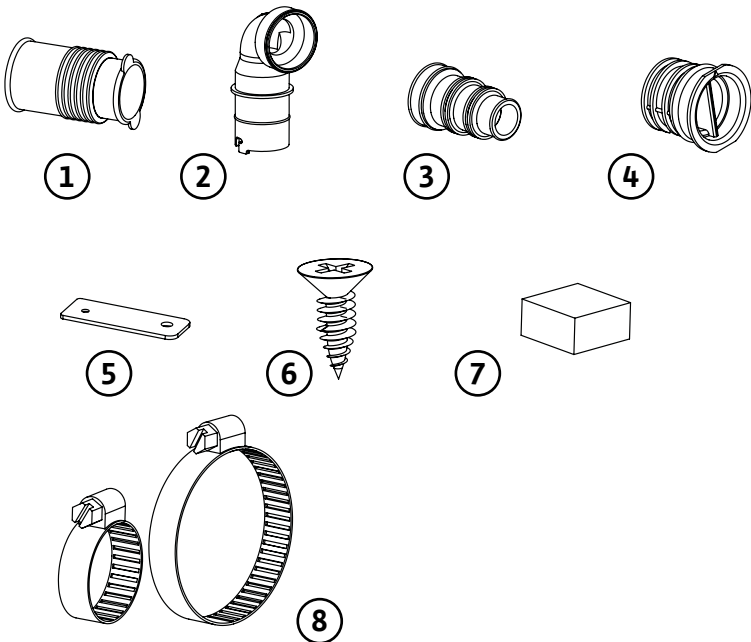
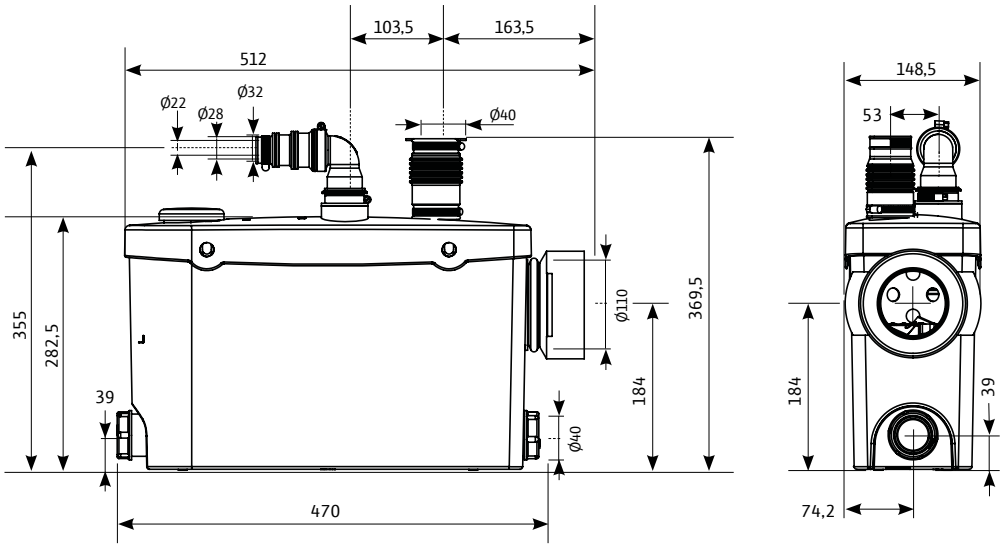

Fig. 4

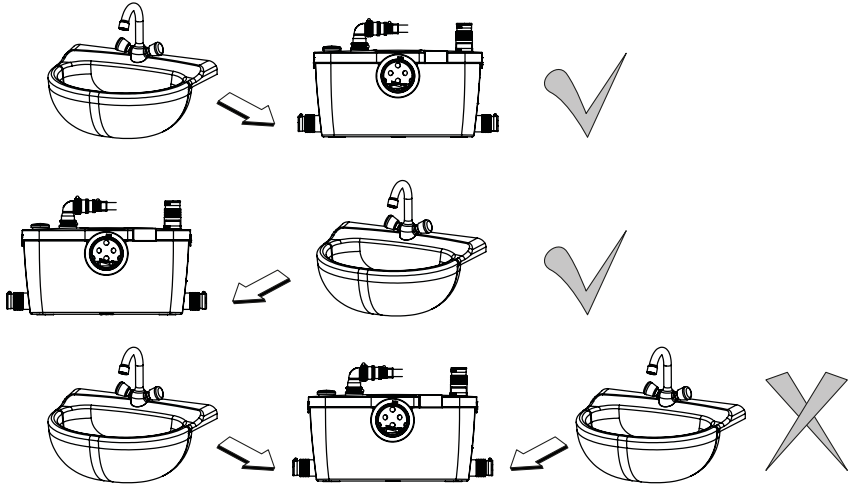

Fig. 5

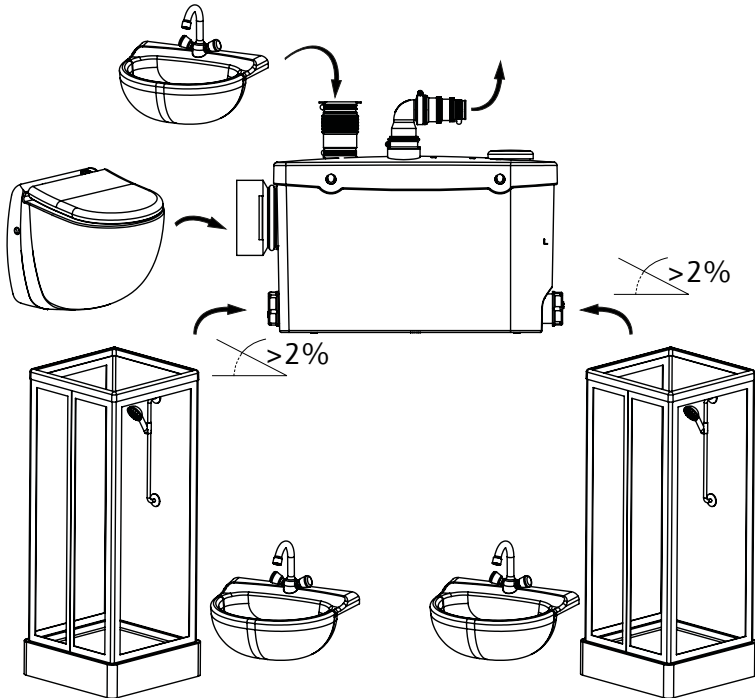

Fig. 6

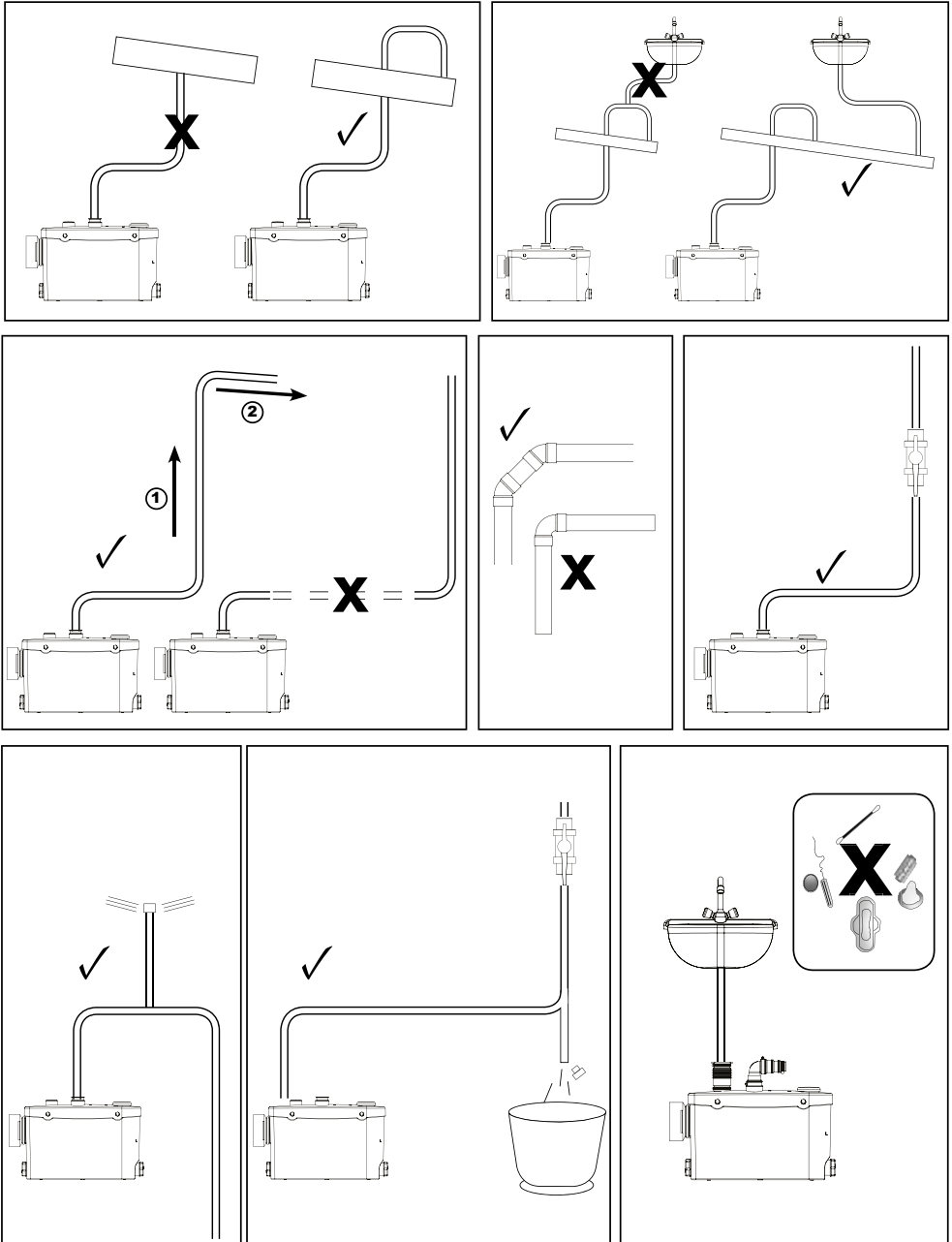

Fig. 7

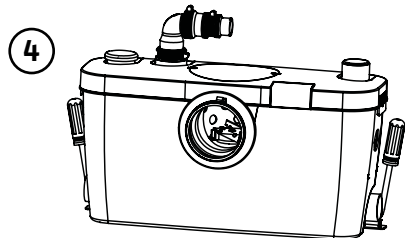
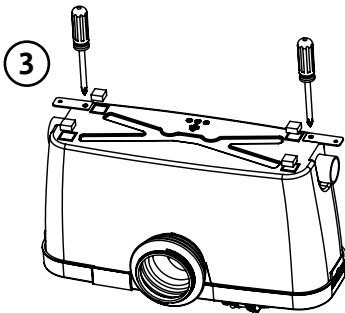
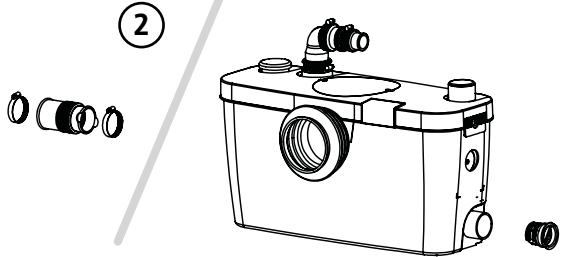
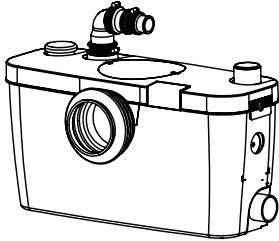
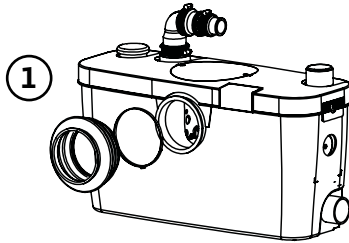
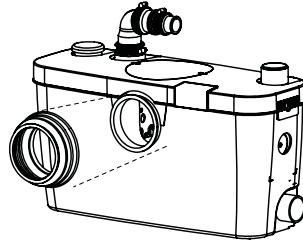
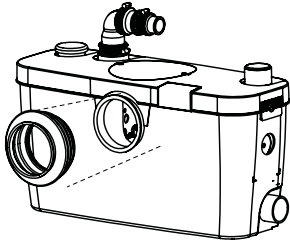
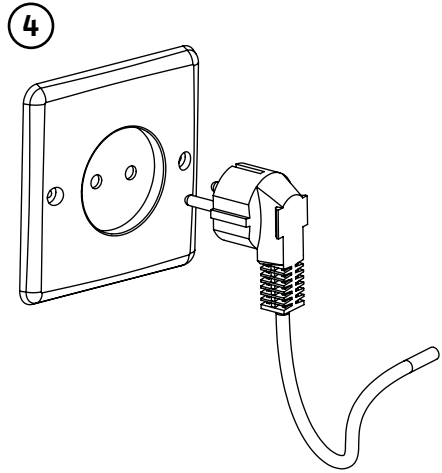
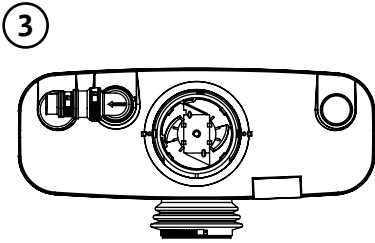
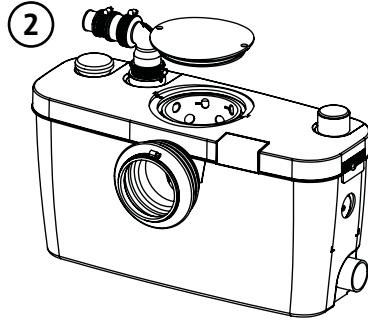
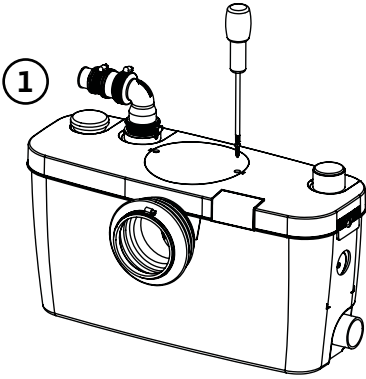

Fig.8



Fig. 9



1 Všeobecne

1.1 O tomto dokumente

Originál návodu na obsluhu je vo francúzštine. Všetky ďalšie jazykové verzie sú prekladom originálu návodu na obsluhu.

Návod na montáž a obsluhu je súčasťou výrobku. Musí byť vždy k dispozícii v blízkosti výrobku. Presné dodržiavanie tohto pokynu je predpokladom pre správne používanie a obsluhu výrobku.

Tento návod na montáž a obsluhu zodpovedá vyhotoveniu výrobku a stavu bezpečnostno-technických noriem platných v čase jeho tlače.

Vyhlasenie o zhode ES:

Kópia vyhlásenia o zhode ES je súčasťou tohto návodu na obsluhu.

Pri vykonaní vopred neodsúhlasených technických zmien na konštrukčných typoch uvedených v tomto vyhlásení stráca toto vyhlásenie svoju platnosť.

2 Bezpečnosť

Tento návod na montáž a obsluhu obsahuje dôležité pokyny, ktoré je nutné dodržiavať pri inštalácii, prevádzke a údržbe. Preto je nevyhnutné, aby si servisný technik a príslušný odborný personál/prevádzkovateľ tento návod pred inštaláciou a uvedením do prevádzky bezpodmienečne prečítali.

Okrem všeobecných bezpečnostných pokynov uvedených v tomto hlavnom bode "Bezpečnosť" je nevyhnutné dodržiavať aj špeciálne bezpečnostné pokyny uvedené v nasledujúcich hlavných bodoch s varovnými symbolmi.

2.1 Symboly a signálne slová používané v tomto návode na obsluhu

Symboly:



Všeobecný výstražný symbol



Nebezpečenstvo elektrického napätia



INFORMÁCIA

Signálne slová:

NEBEZPEČENSTVO!

Akútne nebezpečná situácia.

Nerešpektovanie má za následok smrť alebo ťažké zranenia.

VAROVANIE!

Používateľ môže utrpieť (ťažké) poranenia. „VAROVANIE“ informuje, že v prípade nerešpektovania informácie pravdepodobne dôjde k (vážnemu) zraneniu osôb.

POZOR!

Hrozí nebezpečenstvo poškodenia výrobku/zariadenia. „OPATRNE“ informuje, že v prípade nerešpektovania informácie pravdepodobne dôjde k poškodeniu výrobku.



INFORMÁCIA: Užitočné informácie týkajúce sa manipulácie s výrobkom. Tieto informácie tiež upozorňujú na možné problémy.

Informácie nachádzajúce sa priamo na výrobku, ako napr.

- šípka so smerom otáčania,
 - označenia pripojení,
 - typový štítok,
 - varovné nálepky,
- je nutné bezpodmienečne dodržiavať a udržiavať ich v čitateľnom stave.

2.2 Kvalifikácia personálu

Personál zodpovedný za montáž, obsluhu a údržbu musí disponovať príslušnou kvalifikáciou pre vykonávanie týchto prác. Prevádzkovateľ musí zabezpečiť oblasť zodpovednosti, kompetencie a kontrolu personálu. Ak personál nedisponuje potrebnými vedomosťami, je nutné vykonať jeho vyškolenie a poučenie. V prípade potreby môže prevádzkovateľ požiadať výrobcu produktu o vyškolenie personálu.

2.3 Riziká pri nedodržaní bezpečnostných pokynov

Nerešpektovanie bezpečnostných pokynov môže mať za následok ohrozenie osôb, životného prostredia a výrobku/zariadenia. Nerešpektovanie bezpečnostných pokynov vedie k zániku akýchkoľvek nárokov na náhradu škôd. Nerešpektovanie pokynov môže so sebou prinášať napríklad nasledujúce ohrozenia:

- ohrozenie osôb účinkami elektrického prúdu, mechanickými a bakteriologickými vplyvmi,
- ohrozenie životného prostredia presakovaním nebezpečných látok,
- vecné škody,
- zlyhanie dôležitých funkcií výrobku/zariadenia,
- zlyhanie predpísaných postupov údržby a opráv.

2.4 Bezpečné vykonávanie prác

Je nevyhnutné dodržiavať platné predpisy týkajúce sa prevencie úrazov.

Je nevyhnutné vylúčiť ohrozenia vplyvom elektrického prúdu. Je nevyhnutné dodržiavať miestne alebo všeobecné smernice [napríklad IEC, VDE atď.] a pokyny miestnych dodávateľov elektrickej energie.

2.5 Bezpečnostné pokyny pre prevádzkovateľa

Toto zariadenie nesmú používať osoby (vrátane detí) s obmedzenými fyzickými, zmyslovými alebo duševnými schopnosťami a s nedostatkom skúseností a vedomostí. Výnimkou sú prípady, kedy na takéto osoby dohliadajú osoby zodpovedné za bezpečnosť alebo im tieto osoby poskytnú inštrukcie týkajúce sa používania zariadenia.

Je nutné dohliadať na deti, aby sa so zariadením nehrali.

- Ak horúce alebo studené komponenty výrobku/zariadenia predstavujú nebezpečenstvo, musia byť na mieste inštalácie zabezpečené proti dotyku.
- Kryty chrániace personál pred dotykou s pohybujúcimi sa komponentami (napr. spojka) sa pri výrobku, ktorý je v prevádzke, nesmú odstrániť.

- Priesaky (napr. tesnenie hriadeľa) nebezpečných čerpaných médií (napr. výbušné, jedovaté, horúce) musia byť odvádzané tak, aby pre osoby a životné prostredie nevznikalo žiadne nebezpečenstvo. Je nutné dodržiavať národné zákonné ustanovenia.
- Je nevyhnutné vylúčiť ohrozenia vplyvom elektrického prúdu. Je nevyhnutné dodržiavať miestne alebo všeobecné smernice [napríklad IEC, VDE atď.] a pokyny miestnych dodávateľov elektrickej energie.

2.6 Bezpečnostné pokyny týkajúce sa montážnych a údržbových prác

Prevádzkovateľ musí zabezpečiť, aby všetky montážne a údržbové práce vykonával oprávnený a kvalifikovaný personál, ktorý na základe dôkladného oboznámenia sa s návodom na montáž a obsluhu disponuje dostatkom potrebných informácií. Práce na výrobku/zariadení sa smú vykonávať len v jeho zastavenom stave. Je nutné bezpodmienečne dodržiavať postup pre odstavenie výrobku/zariadenia, ktorý je popísaný v návode na montáž a obsluhu.

Bezprostredne po ukončení prác musia byť všetky bezpečnostné a ochranné zariadenia opäť namontované resp. uvedené do prevádzky.

2.7 Svojevoľná úprava a výroba náhradných dielov

Svojevoľná úprava a výroba náhradných dielov ohrozujú bezpečnosť výrobku/personálu a spôsobujú stratu platnosti uvedených vyhlásení výrobcu, ktoré sa týkajú bezpečnosti. Zmeny na výrobku sú prípustné len po dohode s výrobcom.

Originálne náhradné diely a výrobcom schválené príslušenstvo prispievajú k bezpečnosti. Pri použití iných dielov zaniká zodpovednosť výrobcu za škody, ktoré na základe toho vzniknú.

2.8 Neprípustné spôsoby prevádzkovania

Prevádzková bezpečnosť dodaného výrobku je zaručená len pri jeho normálnom používaní v súlade s pokynmi uvedenými v časti 4 návodu na obsluhu. Hraničné hodnoty nesmú nikdy nedosiahnuť resp prekročiť hodnoty uvedené v katalógu/liste údajov.

3 Preprava a prechodné uskladnenie

Pri prijatí zariadenia skontrolujte, či počas prepravy nedošlo k jeho poškodeniu. Ak pri preprave došlo k poškodeniu, vykonajte s prepravcom v povolenej lehote všetky potrebné kroky.

- Rozbaľte prečerpávacie zariadenie a obal odovzdajte na recykláciu alebo ho zlikvidujte ekologickým spôsobom.
- Pri dodaní bezpodmienečne skontrolujte stav výrobku.



OPATRNE! Podmienky pri skladovaní môžu spôsobiť poškodenia!

Ak má byť dodané zariadenie nainštalované neskôr, uskladnite ho na suchom mieste a ochráňte ho pred nárazmi a vonkajšími vplyvmi (vlhkosť, mráz atď.). Teplotný rozsah pri preprave a skladovaní: -30°C až $+60^{\circ}\text{C}$.

So zariadením manipulujte opatrne, aby ste ho pred inštaláciou nepoškodili.

4 Oblasti použitia

Toto zariadenie predstavuje kompaktné prečerpávacie zariadenie určené na odvádzanie odpadovej vody z toalety prostredníctvom horizontálneho odtoku, z umývadla, zo sprchy* alebo z bidetu*. (*: v závislosti od modelu).

Toto zariadenie spĺňa normu EN 12050-3 a európske normy týkajúce sa elektrickej bezpečnosti a elektromagnetickej kompatibility.



NEBEZPEČENSTVO! Riziko explózie!

Toto zariadenie nepoužívajte na prečerpávanie horľavých alebo výbušných médií.

5 Údaje o výrobku

5.1 Typový kľúč (obr. 1)

Príklad: HiSewlift 3-135	
HiSewlift	Verzia HiSewlift: Štandardná verzia
3	Klasifikácia výrobku 1: Štandardný 3: Hospodárny 5: Prémiový
1	Inštalácia na predsadenú stenu I: Možnosť inštalácie do rámu na predsadenú stenu
3	Počet pripojení + toaleta
5	Dopravná výška

5.2 Technické údaje

Hydraulické údaje	HiSewlift 3-15	HiSewlift 3-35	HiSewlift 3-135
Maximálna vertikálna dopravná výška	5 m	5 m	5 m
Maximálna horizontálna dopravná vzdialenosť	90 m	90 m	90 m
Maximálna nadmorská výška	1 000 m	1 000 m	1 000 m
DN sacej prípojky	DN 40	DN 40	DN 40
DN tlakovej prípojky	DN32-28-22	DN32-28-22	DN32-28-22
Počet pripojení			
	1 pre toaletu + 1	1 pre toaletu + 3	1 pre toaletu + 3
Teplotný rozsah			
Teplotný rozsah média	+5°C až +35°C	+5°C až +35°C	+5°C až +35°C
Teplota okolia	Max. +40°C	Max. +40°C	Max. +40°C
Elektrické údaje			
Klasifikácia ochrany motora	IP 44	IP 44	IP 44
Izolačná trieda	Trieda I	Trieda I	Trieda I
Frekvencia	50 Hz	50 Hz	50 Hz
Napätie	220/240 V	220/240 V	220/240 V
Menovitý prúd	1,9 A	1,9 A	1,9 A

5.3 Rozsah dodávky

- Prečerpávacie zariadenie
- Návod na prevádzku

V prípade HiSewlift 3-15: výtokové koleno (x1), objímka s 3 vývodmi (x1), svorka 32x55 (x4), svorka 25x40 (x1), svorka 20x32 (x1), hadica (x1), káblková sťahovacia páska (x1), svorka 90x110 (x1), prítokové koleno (x1), skrutka (x2), upevňovací pás (x2).

V prípade HiSewlift 3-35: výtokové koleno (x1), objímka s 3 vývodmi (x1), svorka 32x55 (x8), svorka 25x40 (x1), svorka 20x32 (x1), hadica (x1), káblková sťahovacia páska (x1), svorka 90x110 (x1), prítoková objímka (x3), bočná prítoková objímka (x1), skrutka (x2), upevňovací pás (x2).

V prípade HiSewlift 3-135: výtokové koleno (x1), objímka s 3 vývodmi (x1), svorka 32x55 (x4), svorka 25x40 (x1), svorka 20x32 (x1), prítoková objímka (x1), bočná prítoková zátka (x2), skrutka (x2), upevňovací pás (x2).

5.4 Popis

HiSewlift 3-15 a HiSewlift 3-35 (obr. 2)

- 1 - objímka
- 2 - koleno
- 3 - objímka s 3 vývodmi
- 4 - zátka
- 5 - upevňovací pás (x2)
- 6 - spojka (x2)
- 7 - skrutková svorka (x2 pre každé číslo dielu)
- 8 - hadica
- 9 - káblková sťahovacia páska

HiSewlift 3–I35 (obr. 3)

- 1 – objímka
- 2 – koleno
- 3 – objímka s 3 vývodmi
- 4 – zátka
- 5 – upevňovací pás (x2)
- 6 – spojka (x2)
- 7 – penová noha (x4)
- 8 – skrutková svorka (x2 pre každé číslo dielu)

6 Popis a funkcia

6.1 Popis výrobku (pozri obrázky)

Kompaktné prečerpávacie zariadenie pre odvádzanie domovej odpadovej vody, ktorá nemôže prirodzene odtekať do kanalizácie alebo odtoku.

6.2 Funkcia výrobku

Automatické zhromažďovanie a odvádzanie domovej odpadovej vody.

7 Inštalácia a pripojenia



NEBEZPEČENSTVO! Riziko smrteľného zranenia!

Akákoľvek nesprávna inštalácia alebo nesprávne elektrické pripojenie môžu mať fatálne následky. Je nevyhnutné vylúčiť ohrozenia vplyvom elektrického prúdu.

- Inštaláciu a elektrické pripojenie smie vykonávať iba kvalifikovaný technický personál, ktorý musí dodržiavať príslušné predpisy.
- Dodržiavajte predpisy týkajúce sa prevencie úrazov.
- Dodržiavajte predpisy miestnych dodávateľov elektrickej energie!
- Zariadenie sa musí nachádzať v rovnakej miestnosti ako toaleta a ďalšie pripojené sanitárne zariadenia.
- Zariadenie musí byť pre účely vykonávania kontroly, údržby a opráv ľahko prístupné.
- Inštalácia a prevádzka Vášho zariadenia musí spĺňať miestne predpisy a normu EN 12056–4.
- Pre maximálne využitie najnovších vylepšení týkajúcich sa zníženia úrovne hluku, ktoré sú súčasťou konštrukcie tohto zariadenia, je dôležité dodržať nasledovné:
 - Ak je to možné, nádrž je nutné nainštalovať tak, aby sa nedotýkala stien miestnosti,
 - Nádrž umiestnite na úplne rovný povrch, aby nebola obmedzená funkcia antivibračných podpier,
 - Správne upevnite odvodňovacie potrubie, pričom dbajte na to, aby medzi upevňovacími bodmi neboli vzdialenosti väčšie ako jeden meter.
- HiSewlift 3–15 a HiSewlift 3–35 (obr. 4 a 6)
- HiSewlift 3–I35 (obr. 5 a 6)

7.1 Hydraulické pripojenia

- HiSewlift 3–15 a HiSewlift 3–35 (obr. 7)
- HiSewlift 3–135 (obr. 8)

Všeobecné pokyny týkajúce sa pripojenia

- Použite ohybné potrubie, hadicové potrubie s opletaním alebo pevné potrubie.
- Zariadenie nesmie niesť hmotnosť potrubí.
- Pomocou príslušných výrobkov správne utesnite potrubie.



INFORMÁCIA: Vzduchový vankúš v pripájacom potrubí môže spôsobiť problémy súvisiace s prietokom a zablokovaním. Aby sa zabránilo zablokovaniu, prítokové potrubie je nutné v jeho najvyššom bode odvzdušniť.

Nainštalovaním prečerpávacieho zariadenia ešte pred umiestnením krytu späť na rám uľahčíte inštaláciu a kontrolu pripojení.

Sacia prípojka

- Priemer scacieho potrubia nesmie byť nikdy menší ako veľkosť otvoru na zariadení.

7.2 Elektrické pripojenie (obr. 9)



VAROVANIE! Riziko zásahu elektrickým prúdom!

Je nevyhnutné vylúčiť ohrozenia vplyvom elektrického prúdu.

- Všetky práce na elektrických častiach smú vykonávať len odborní elektrikári!
- Pred vytvorením akéhokoľvek elektrického pripojenia je nutné zariadenie odpojiť od zdroja elektrickej energie (vypnúť) a ochrániť ho pred neoprávneným opätovným zapnutím.
- Pre zaručenie bezpečnej inštalácie a prevádzky musí byť zariadenie správne uzemnené pomocou uzemňovacích svoriek zdroja elektrickej energie.



POZOR! Riziko poškodenia výrobku/zariadenia!

Chyba v elektrickom pripojení bude mať za následok poškodenie motora.

Elektrický kábel sa nikdy nesmie dotýkať potrubia alebo zariadenia a musí byť chránený pred vlhkom.

- Zdroj elektrickej energie zapnite až po vytvorení elektrických pripojení.
- Pri umiestňovaní zariadenia dbajte na to, aby bola jeho elektrická zástrčka prístupná.
- Obvod zdroja elektrickej energie zariadenia musí byť uzemnený (trieda I) a chránený prúdovým chráničom s vysokou citlivosťou (30 mA).
- Pripojenie sa musí používať výhradne pre účely napájania zariadenia elektrickou energiou.
- Ak je kábel zariadenia poškodený, výrobca alebo jeho servisná služba ho musí vymeniť.
- Dodržiavajte požiadavky normy platnej v krajine používania zariadenia (vo Francúzsku napríklad: NF C 15–100), ktorá sa týka elektrických bezpečnostných zón v kúpeľniach.

8 Uvedenie do prevádzky

- Niekoľkokrát spláchnite toaletu. Odtok misy toalety nesmie byť netesný.
- Zapnite zdroj elektrickej energie zariadenia.
- Skontrolujte, či na spojeniach medzi sanitárnymi zariadeniami a prečerpávacím zariadením nedochádza k únikom.
- Skontrolujte, či je hodnota spotrebúvaného elektrického prúdu nižšia alebo rovnaká ako hodnota menovitého prúdu.

9 Údržba

Všetky údržbové práce smie vykonávať len autorizovaný a kvalifikovaný personál!



VAROVANIE! Riziko zásahu elektrickým prúdom!

Je nevyhnutné vylúčiť ohrozenia vplyvom elektrického prúdu.

Pred vykonávaním akýchkoľvek prác na elektrických častiach je nutné zariadenie odpojiť od zdroja elektrickej energie (vypnúť) a ochrániť ho pred neoprávneným opätovným zapnutím.

V prípade Vašej dlhšej neprítomnosti zatvorte hlavný prívod vody v dome a ochráňte zariadenie pred mrazom.

Čistenie/odstraňovanie vodného kameňa

Na odstraňovanie vodného kameňa a čistenie prečerpávacieho zariadenia pravidelne používajte prostriedok na odstraňovanie vodného kameňa, ktorý nepoškodzuje vnútorné komponenty Vášho zariadenia.

10 Poruchy, príčiny porúch a ich odstraňovanie



VAROVANIE! Riziko zásahu elektrickým prúdom!

Pred vykonávaním akýchkoľvek prác na systéme je nutné zariadenie vypnúť odpojením zdroja elektrickej energie systému a ochrániť ho pred neoprávneným opätovným zapnutím. Zhasnutá kontrolka ešte neznamená, že čerpadlo je vypnuté.

Poruchy	Príčiny	Odstránenie poruchy
Motor neštartuje	Zariadenie nie je zapojené	Zapojte zariadenie
	Porucha zdroja elektrickej energie	Skontrolujte zdroj elektrickej energie
	Problém s motorom alebo riadiacim systémom	Obráťte sa na kvalifikovaného servisného technika
Motor počas chodu vydáva rachot resp. vydáva bzučanie, ale nebeží	Motor je zablokovaný cudzím predmetom	Odstráňte cudzí predmet
	Problém s motorom alebo riadiacim systémom	Obráťte sa na kvalifikovaného servisného technika
Zariadenie sa zastavuje a rozbíha	Pripojené sanitárne zariadenia presakujú	Skontrolujte predradené zariadenia
	Spätná klapka je netesná	Vyčistite alebo vymeňte spätnú klapku.
Motor beží správne, ale nezastavuje resp. beží veľmi dlhú dobu	Výška alebo dĺžka odtoku je príliš veľká (strata trenia)	Skontrolujte zariadenie
	Hydraulický problém (upchávanie)	Obráťte sa na kvalifikovaného servisného technika
Zariadenie sa zastavilo	Zariadenie bolo v prevádzke veľmi dlhú dobu (vypnutie v dôsledku vysokej teploty)	Počkajte na reset a následne sa v prípade potreby obráťte na kvalifikovaného servisného technika
Motor beží trhavo a voda z misy toalety odteká pomaly	Vetrací otvor v kryte je zablokovaný	Odblokujte vetrací otvor
	Problém s motorom	Obráťte sa na kvalifikovaného servisného technika
Odpadová voda vteká späť do sprchy (zariadenie s bočnými prítokmi)	Sprcha je vzhľadom na zariadenie nainštalované príliš nízko	Skontrolujte zariadenie
	Upchaté klapky na bočných prítokoch	Očistite klapky a následne sa v prípade potreby obráťte na kvalifikovaného servisného technika

Ak poruchu nedokážete odstrániť, obráťte sa na servisnú službu spoločnosti Wilo.

11 Náhradné diely

Všetky náhradné diely je nutné objednávať priamo od servisnej služby spoločnosti WILO.

Aby sa predišlo omylom, pri objednávaní vždy uvádzajte údaje nachádzajúce sa na typovom štítku čerpadla.

Katalóg náhradných dielov je dostupný na stránke: www.wilo.com.

Technické zmeny vyhradené.

Deutsch

Auf Basis der neuen Verordnung (EU) Nr. 305/2011 des Europäischen Parlaments und des Rates vom 9. März 2011 zur Festlegung harmonisierter Bedingungen für die Vermarktung von Bauprodukten und zur Aufhebung der Richtlinie 89/106/EWG - kurz Bauproduktenverordnung (BPV) - wird der Umfang der CE-relevanten Dokumentation erhöht.

Mit Erhalt dieser CE-Dokumentation:

- erhalten Sie die CE-Kennzeichnung für das Produkt nach der BPV.
- erhalten Sie den Downloadlink für die Leistungserklärung nach der BPV:

www.wilo.com/legal/

English

Based on the new Regulation (EU) No 305/2011 of the European Parliament and of the Council of 9 March 2011 laying down harmonised conditions for the marketing of construction products and repealing Council Directive 89/106/EEC - short named Construction Products Regulation (CPR) - the scope of the CE-relevant documentation is increased.

Upon receipt of this CE-documentation:

- you receive the EC designation for the product according to the CPR.
- you receive the download link for the Declaration Of Performance according to the CPR:

www.wilo.com/legal/

Français

Basé sur le nouveau règlement (UE) n ° 305/2011 du Parlement européen et du Conseil du 9 mars 2011 établissant les conditions harmonisées pour les produits de construction et abrogeant la directive 89/106/CEE du Conseil - dit 'Règlement des Produits de Construction' (RPC) - le domaine d'application de la documentation nécessaire pour la conformité CE a évolué.

Dès réception de cette documentation pour la conformité CE:

- Le document 'Désignation CE' est fourni avec la documentation délivrée avec le produit en accord avec le RPC ;
- La 'Déclaration de Performance' en accord avec le RPC est téléchargeable à partir du lien suivant :

www.wilo.com/legal/



0197

WILO SE, Nortkirchenstraße 100, 44263 Dortmund - Germany

2014

(ref.) **2117924.01**

PrEN 12050-3:2014

Fäkalienhebeanlage zur begrenzten Verwendung

(Produktreferenzcode)

HiSewlift 3-I35

HiSewlift 3-35

HiSewlift 3-15

Entwässerung von Orten unterhalb der Rückstauenebene in Gebäuden und auf Grundstücken zur begrenzten Verwendung, um den Rücklauf in den Gebäuden zu vermeiden.

Brandverhalten	NPD
Wasserdichtheit	
- Wasserdichtheit	Keine Leckage
- Geruchsdichtheit	Keine Leckage
Wirksamkeit (Hebewirkung)	
- Förderung von Feststoffen	keine Ansammlung von Feststoffen
- Rohranschlüsse	DN 32
- Mindestlüftung	Belüftung gewährleistet
- Mindestfließgeschwindigkeit	0,7 m/s bei 30 kPa
- Freier Minstdurchgang von Feststoffen	10 mm
Mechanische Festigkeit	Keine Verformung
Geräuschpegel	≤ 70 dB(A)
Dauerhaftigkeit	
- der Wasserdichtheit und der Geruchsdichtheit	Keine Leckage
- der Hebewirkung	keine Ansammlung von Feststoffen
- der mechanischen Festigkeit	Keine Verformung
Gefährliche Substanzen	NPD



0197

WILO SE, Nortkirchenstraße 100, 44263 Dortmund - Germany

2014

(ref.) **2117924.01**

PrEN 12050-3:2014

Lifting plant for limited applications for faecal wastewater

(Product's reference code)

HiSewlift 3-I35

HiSewlift 3-35

HiSewlift 3-15

Sewage of locations below flood level for limited applications to prevent any backflow into the buildings and sites.

Reaction to fire	NPD
Watertightness	
- Watertightness	No leakage
- Odourtightness	No leakage
Effectiveness (Lifting effectiveness)	
- Pumping of solids	no accumulation of solids
- Pipe connections	DN 32
- Minimum ventilation	ventilation ensured
- Minimum flow velocity	0,7 m/s at 30 kPa
- Minimum solids free-passage	10 mm
Mechanical resistance	no deformation
Noise level	≤ 70 dB(A)
Durability	
- of watertightness & Odourtightness	No leakage
- of lifting effectiveness	no accumulation of solids
- of mechanical resistance	no deformation
Dangerous substances	NPD



0197

WILO SE, Nortkirchenstraße 100, 44263 Dortmund - Germany

2014

(ref.) **2117924.01**

PrEN 12050-3:2014

Stations de relevage à application limitée pour effluents avec matières fécales

(Code de référence produit)

HiSewlift 3-I35

HiSewlift 3-35

HiSewlift 3-15

Relevage à applications limitées sans reflux des points d'écoulement situés en dessous de la hauteur de refoulement dans les bâtiments et les terrains.

Réaction au feu:	NPD
Étanchéité à l'eau	
- Étanchéité à l'eau	aucune fuite
- Étanchéité aux odeurs	aucune fuite
Performances (de relevage)	
- Pompage de substances solides	aucune accumulation de solides
- Raccords de conduites	DN 32
- Minimum ventilation	ventilation assurée
- Vitesse d'écoulement minimum	0,7 m/s à 40 kPa
- Passage libre minimal de solides	10 mm
Résistance mécanique	aucune déformation
Niveau de bruit	≤ 70 dB(A)
Durabilité	
- de l'étanchéité à l'eau et aux odeurs	aucune fuite
- de la performance de relevage	aucune accumulation de solides
- de la résistance mécanique	aucune déformation
Substances dangereuses	NPD

EG KONFORMITÄTSERKLÄRUNG
EC DECLARATION OF CONFORMITY
DECLARATION DE CONFORMITE CE

Als Hersteller erklären wir hiermit, dass die Produkten der Baureihe
We, the manufacturer, declare that the products of the series
Nous, fabricant, déclarons que les produits de la série

HiSewlift3

(Die Seriennummer ist auf dem Typenschild des Produktes angegeben / The serial number is marked on the product site plate / Le numéro de série est inscrit sur la plaque signalétique du produit)

in der gelieferten Ausführung folgenden einschlägigen Bestimmungen entsprechen :
In their delivered state comply with the following relevant directives :
dans leur état de livraison sont conformes aux dispositions des directives suivantes :

- _ **Niederspannungsrichtlinie 2006/95/EG**
- _ **Low voltage 2006/95/EC**
- _ **Basse tension 2006/95/CE**

- _ **Elektromagnetische Verträglichkeit-Richtlinie 2004/108/EG**
- _ **Electromagnetic compatibility 2004/108/EC**
- _ **Compabilité électromagnétique 2004/108/CE**

und entsprechender nationaler Gesetzgebung,
and with the relevant national legislation,
et aux législations nationales les transposant,

sowie auch den Bestimmungen zu folgenden harmonisierten europäischen Normen :
comply also with the following relevant harmonized European standards :
sont également conformes aux dispositions des normes européennes harmonisées suivantes :

EN 60335-2-41

EN 55014-1+A1+A2:2011
EN 55014-2+A1+A2:2008

EN 61000-3-2+A1+A2:2009
EN 61000-3-3:2008

Dortmund,

H. HERCHENHEIN
Group Quality Manager

H. Herchenhein

Digital unterschrieben
von
holger.herchenhein@
ilo.com
Datum: 2014.09.15
09:31:08 +02'00'

wilo

WILO SE
Nortkirchenstraße 100
44263 Dortmund - Germany

N°2117923.01
(CE-A-S n°4192845)

<p align="center">(BG) - Български език ДЕКЛАРАЦИЯ ЗА СЪОТЪТСТВИЕ ЕО</p> <p>WILO SE декларира, че продуктите посочени в настоящата декларация съответстват на разпоредбите на следните европейски директиви и приелите ги национални законодателства:</p> <p>Ниско Напрежение 2006/95/ЕО ; Електромагнитна съвместимост 2004/108/ЕО</p> <p>както и на хармонизираните европейски стандарти, упоменати на предишната страница.</p>	<p align="center">(CS) - Čeština ES PROHLÁŠENÍ O SHODĚ</p> <p>WILO SE prohlašuje, že výrobky uvedené v tomto prohlášení odpovídají ustanovením níže uvedených evropských směrnic a národním právním předpisům, které je přejímají:</p> <p>Nizké Napětí 2006/95/ES ; Elektromagnetická Kompatibilita 2004/108/ES</p> <p>a rovněž splňují požadavky harmonizovaných evropských norem uvedených na předcházející stránce.</p>
<p align="center">(DA) - Dansk EF-OVERENSSTEMMELSESERKLÆRING</p> <p>WILO SE erklærer, at produkterne, som beskrives i denne erklæring, er i overensstemmelse med bestemmelserne i følgende europæiske direktiver, samt de nationale lovgivninger, der gennemfører dem:</p> <p>Lavspændings 2006/95/EF ; Elektromagnetisk Kompatibilitet 2004/108/EF</p> <p>De er ligeledes i overensstemmelse med de harmoniserede europæiske standarder, der er anført på forrige side.</p>	<p align="center">(EL) - Ελληνικά ΔΗΛΩΣΗ ΣΥΜΜΟΡΦΩΣΗΣ ΕΚ</p> <p>WILO SE δηλώνει ότι τα προϊόντα που ορίζονται στην παρούσα ευρωπαϊκή δήλωση είναι σύμφωνα με τις διατάξεις των παρακάτω οδηγιών και τις εθνικές νομοθεσίες στις οποίες έχει μεταφερθεί:</p> <p>Χαμηλής Τάσης 2006/95/ΕΚ ; Ηλεκτρομαγνητικής συμβατότητας 2004/108/ΕΚ</p> <p>και επίσης με τα εξής εναρμονισμένα ευρωπαϊκά πρότυπα που αναφέρονται στην προηγούμενη σελίδα.</p>
<p align="center">(ES) - Español DECLARACIÓN CE DE CONFORMIDAD</p> <p>WILO SE declara que los productos citados en la presenta declaración están conformes con las disposiciones de las siguientes directivas europeas y con las legislaciones nacionales que les son aplicables :</p> <p>Baja Tensión 2006/95/CE ; Compatibilidad Electromagnética 2004/108/CE</p> <p>Y igualmente están conformes con las disposiciones de las normas europeas armonizadas citadas en la página anterior.</p>	<p align="center">(ET) - Eesti keel EÜ VASTAVUSDEKLARATSIOONI</p> <p>WILO SE kinnitab, et selles vastavustunnistuses kirjeldatud tooted on kooskõlas alljärgnevat Euroopa direktiivide säetega ning riiklike seadusandlustega, mis nimetatud direktiivide üle on võtnud:</p> <p>Madalpingeseadmed 2006/95/EÜ ; Elektromagnetilist Ühilduvust 2004/108/EÜ</p> <p>Samuti on tooted kooskõlas eelmisel leheküljel ära toodud harmoneeritud Euroopa standarditega.</p>
<p align="center">(FI) - Suomen kieli EY-VAATIMUSTENMUKAISUUSVAKUUTUS</p> <p>WILO SE vakuuttaa, että tässä vakuutuksessa kuvutat tuotteet ovat seuraavien eurooppalaisten direktiivien määräysten sekä niihin sovellettavien kansallisten lakiasetusten mukaisia:</p> <p>Matala Jännite 2006/95/EY ; Sähkömagneettinen Yhteensopivuus 2004/108/EY</p> <p>Lisäksi ne ovat seuraavien edellisellä sivulla mainittujen yhdenmukaistettujen eurooppalaisten normien mukaisia.</p>	<p align="center">(HR) - Hrvatski EZ IZJAVA O SUKLADNOSTI</p> <p>WILO SE izjavljuje da su proizvodi navedeni u ovoj izjavi u skladu sa sljedećim prihvaćenim evropskim direktivama i nacionalnim zakonima:</p> <p>Smjernica o niskom naponu 2006/95/EZ ; Elektromagnetna kompatibilnost - smjernica 2004/108/EZ</p> <p>i usklađenim evropskim normama navedenim na prethodnoj stranici.</p>
<p align="center">(HU) - Magyar EK-MEGFELELŐSÉGI NYILATKOZAT</p> <p>WILO SE kijelenti, hogy a jelen megfelelőségi nyilatkozatban megjelölt termékek megfelelnek a következő európai irányelvek előírásainak, valamint azok nemzeti jogrendbe átültetett rendelkezéseinek:</p> <p>Alacsony Feszültségű 2006/95/EK ; Elektromágneses összeférhetőségre 2004/108/EK</p> <p>valamint az előző oldalon szereplő, harmonizált európai szabványoknak.</p>	<p align="center">(IT) - Italiano DICHIARAZIONE CE DI CONFORMITÀ</p> <p>WILO SE dichiara che i prodotti descritti nella presente dichiarazione sono conformi alle disposizioni delle seguenti direttive europee nonché alle legislazioni nazionali che le traspongono :</p> <p>Bassa Tensione 2006/95/CE ; Compatibilità Elettromagnetica 2004/108/CE</p> <p>E sono pure conformi alle disposizioni delle norme europee armonizzate citate a pagina precedente.</p>
<p align="center">(LT) - Lietuvių kalba EB ATITIKTIES DEKLARACIJA</p> <p>WILO SE pareiškia, kad šioje deklaracijoje nurodyti gaminiai atitinka šių Europos direktyvų ir jas perkeliančių nacionalinių įstatymų nuostatus:</p> <p>Žema įtampa 2006/95/EB ; Elektromagnetinis Suderinamumas 2004/108/EB</p> <p>ir taip pat harmonizuotas Europas normas, kurios buvo cituotos ankstesniame puslapyje.</p>	<p align="center">(LV) - Latviešu valoda EK ATBILSTĪBAS DEKLARACIJA</p> <p>WILO SEdeklarē, ka izstrādājumi, kas ir nosaukti šajā deklarācijā, atbilst šeit uzskaitīto Eiropas direktīvu nosacījumiem, kā arī atbilstīgu valstu likumiem, kuros tie ir ietverti:</p> <p>Zemsprieguma 2006/95/EK ; Elektromagnētiskās Saderības 2004/108/EK</p> <p>un saskaņotajiem Eiropas standartiem, kas minēti iepriekšējā lappusē.</p>
<p align="center">(MT) - Malti DIKJARAZZJONI KE TA' KONFORMITÀ</p> <p>WILO SE jiddikjara li l-prodotti speċifikati f'din id-dikjarazzjoni huma konformi mad-direttivi Ewropej li jsegwu u mal-leġislazzjonijiet nazzjonali li japplikawhom:</p> <p>Vultaġġ Baxx 2006/95/KE ; Kompatibilità Elettromanjetika 2004/108/KE</p> <p>kif ukoll man-normi Ewropej armonizzati li jsegwu imsemmija fil-paġna precedenti.</p>	<p align="center">(NL) - Nederlands EG-VERKLARING VAN OVEREENSTEMMING</p> <p>WILO SE verklaart dat de in deze verklaring vermelde producten voldoen aan de bepalingen van de volgende Europese richtlijnen evenals aan de nationale wetgevingen waarin deze bepalingen zijn overgenomen:</p> <p>Laagspannings 2006/95/EG ; Elektromagnetische Compatibiliteit 2004/108/EG</p> <p>De producten voldoen eveneens aan de geharmoniseerde Europese normen die op de vorige pagina worden genoemd.</p>

<p style="text-align: center;">(NO) - Norsk EU-OVERENSSTEMMELSESERKLÆING</p> <p>WILO SE erklærer at produktene nevnt i denne erklæringen er i samsvar med følgende europeiske direktiver og nasjonale lover:</p> <p>EG-Lavspenningsdirektiv 2006/95/EG ; EG-EMV-Elektromagnetisk kompatibilitet 2004/108/EG</p> <p>og harmoniserte europeiske standarder nevnt på forrige side.</p>	<p style="text-align: center;">(PL) - Polski DEKLARACJA ZGODNOŚCI WE</p> <p>WILO SE oświadcza, że produkty wymienione w niniejszej deklaracji są zgodne z postanowieniami następujących dyrektyw europejskich i transponującymi je przepisami prawa krajowego:</p> <p>Niskich Napięć 2006/95/WE ; Kompatybilności Elektromagnetycznej 2004/108/WE</p> <p>oraz z następującymi normami europejskich zharmonizowanymi podanymi na poprzedniej stronie.</p>
<p style="text-align: center;">(PT) - Português DECLARAÇÃO CE DE CONFORMIDADE</p> <p>WILO SE declara que os materiais designados na presente declaração obedecem às disposições das diretivas europeias e às legislações nacionais que as transcrevem :</p> <p>Baixa Voltagem 2006/95/CE ; Compatibilidade Electromagnética 2004/108/CE</p> <p>E obedecem também às normas europeias harmonizadas citadas na página precedente.</p>	<p style="text-align: center;">(RO) - Română DECLARAȚIE DE CONFORMITATE CE</p> <p>WILO SE declară că produsele citate în prezenta declarație sunt conforme cu dispozițiile directivelor europene următoare și cu legislațiile naționale care le transpun :</p> <p>Joasă Tensiune 2006/95/CE ; Compatibilitate Electromagnetică 2004/108/CE</p> <p>și, de asemenea, sunt conforme cu normele europene armonizate citate în pagina precedentă.</p>
<p style="text-align: center;">(RU) - русский язык Декларация о соответствии Европейским нормам</p> <p>WILO SE заявляет, что продукты, перечисленные в данной декларации о соответствии, отвечают следующим европейским директивам и национальным предписаниям:</p> <p>Директива ЕС по низковольтному оборудованию 2004/95/EC ; Директива ЕС по электромагнитной совместимости 2004/108/EC</p> <p>и гармонизированным европейским стандартам, упомянутым на предыдущей странице.</p>	<p style="text-align: center;">(SK) - Slovenčina ES VYHLÁSENIE O ZHODE</p> <p>WILO SE čestne prehlasuje, že výrobky ktoré sú predmetom tejto deklarácie, sú v súlade s požiadavkami nasledujúcich európskych direktív a odpovedajúcich národných legislatívnych predpisov:</p> <p>Nízkonapäťové zariadenia 2006/95/ES ; Elektromagnetickú Kompatibilitu 2004/108/ES</p> <p>ako aj s harmonizovanými európskych normami uvedenými na predchádzajúcej strane.</p>
<p style="text-align: center;">(SL) - Slovenščina ES-IZJAVA O SKLADNOSTI</p> <p>WILO SE izjavlja, da so izdelki, navedeni v tej izjavi, v skladu z določili naslednjih evropskih direktiv in z nacionalnimi zakonodajami, ki jih vsebujejo:</p> <p>Nizka Napetost 2006/95/ES ; Elektromagnetno Združljivostjo 2004/108/ES</p> <p>pa tudi z usklajenimi evropskih standardi, navedenimi na prejšnji strani.</p>	<p style="text-align: center;">(SV) - Svenska EG-FÖRSÄKRAN OM ÖVERENSSTÄMMELSE</p> <p>WILO SE intygar att materialet som beskrivs i följande intyg överensstämmer med bestämmelserna i följande europeiska direktiv och nationella lagstiftningar som inför dem:</p> <p>Lågspännings 2006/95/EG ; Elektromagnetisk Kompatibilitet 2004/108/EG</p> <p>Det överensstämmer även med följande harmoniserade europeiska standarder som nämnts på den föregående sidan.</p>
<p style="text-align: center;">(TR) - Türkçe CE UYGUNLUK TEYID BELGESİ</p> <p>WILO SEbu belgede belirtilen ürünlerin aşağıdaki Avrupa yönetmeliklerine ve ulusal kanunlara uygun olduğunu beyan etmektedir:</p> <p>Alçak Gerilim Yönetmeliği 2006/95/AT ; Elektromanyetik Uyumluluk Yönetmeliği 2004/108/AT</p> <p>ve önceki sayfada belirtilen uyumlaştırılmış Avrupa standartlarına.</p>	

Wilo – International (Subsidiaries)

Argentina

WILO SALMSON
Argentina S.A.
C1295ABI Ciudad
Autónoma de Buenos Aires
T + 54 11 4361 5929
info@salmson.com.ar

Australia

WILO Australia Pty Limited
Murrarie, Queensland,
4172
T +61 7 3907 6900
chris.dayton@wilo.com.au

Austria

WILO Pumpen
Österreich GmbH
2351 Wiener Neudorf
T +43 507 507-0
office@wilo.at

Azerbaijan

WILO Caspian LLC
1014 Baku
T +994 12 5962372
info@wilo.az

Belarus

WILO Bel OOO
220035 Minsk
T +375 17 2535363
wilo@wilo.by

Belgium

WILO SA/NV
1083 Ganshoren
T +32 2 4823333
info@wilo.be

Bulgaria

WILO Bulgaria Ltd.
1125 Sofia
T +359 2 9701970
info@wilo.bg

Brazil

WILO Brasil Ltda
Jundiaí – São Paulo – Brasil
ZIP Code: 13.213-105
T + 55 11 2923 (WILO) 9456
wilo@wilo-brasil.com.br

Canada

WILO Canada Inc.
Calgary, Alberta T2A 5L4
T +1 403 2769456
bill.lowe@wilo-na.com

China

WILO China Ltd.
101300 Beijing
T +86 10 58041888
wiloobj@wilo.com.cn

Croatia

Wilo Hrvatska d.o.o.
10430 Samobor
T +38 51 3430914
wilo-hrvatska@wilo.hr

Czech Republic

WILO CS, s.r.o.
25101 Cestlice
T +420 234 098711
info@wilo.cz

Denmark

WILO Danmark A/S
2690 Karlslunde
T +45 70 253312
wilo@wilo.dk

Estonia

WILO Eesti OÜ
12618 Tallinn
T +372 6 509780
info@wilo.ee

Finland

WILO Finland OY
02330 Espoo
T +358 207401540
wilo@wilo.fi

France

WILO S.A.S.
78390 Bois d'Arcy
T +33 1 30050930
info@wilo.fr

Great Britain

WILO (U.K.) Ltd.
Burton Upon Trent
DE14 2WJ
T +44 1283 523000
sales@wilo.co.uk

Greece

WILO Hellas AG
14569 Anixi (Attika)
T +302 10 6248300
wilo.info@wilo.gr

Hungary

WILO Magyarország Kft
2045 Törökbálint
(Budapest)
T +36 23 889500
wilo@wilo.hu

India

WILO India Mather and Platt
Pumps Ltd.
Pune 411019
T +91 20 27442100
services@matherplatt.com

Indonesia

WILO Pumps Indonesia
Jakarta Selatan 12140
T +62 21 7247676
citrawilo@cbn.net.id

Ireland

WILO Ireland
Limerick
T +353 61 227566
sales@wilo.ie

Italy

WILO Italia s.r.l.
20068 Peschiera Borromeo
(Milano)
T +39 25538351
wilo.italia@wilo.it

Kazakhstan

WILO Central Asia
050002 Almaty
T +7 727 2785961
info@wilo.kz

Korea

WILO Pumps Ltd.
618-220 Gangseo, Busan
T +82 51 950 8000
wilo@wilo.co.kr

Latvia

WILO Baltic SIA
1019 Riga
T +371 6714-5229
info@wilo.lv

Lebanon

WILO LEBANON SARL
Jdeideh 1202 2030
Lebanon
T +961 1 888910
info@wilo.com.lb

Lithuania

WILO Lietuva UAB
03202 Vilnius
T +370 5 2136495
mail@wilo.lt

Morocco

WILO MAROC SARL
20600 CASABLANCA
T +212 (0) 5 22 66 09
24/28
contact@wilo.ma

The Netherlands

WILO Nederland b.v.
1551 NA Westzaan
T +31 88 9456 000
info@wilo.nl

Norway

WILO Norge AS
0975 Oslo
T +47 22 804570
wilo@wilo.no

Poland

WILO Polska Sp. z o.o.
05-506 Lesznówola
T +48 22 7026161
wilo@wilo.pl

Portugal

Bombas Wilo-Salmson
Portugal Lda.
4050-040 Porto
T +351 22 2080350
bombas@wilo.pt

Romania

WILO Romania s.r.l.
077040 Com. Chiajna
Jud. Ilfov
T +40 21 3170164
wilo@wilo.ro

Russia

WILO Rus ooo
123592 Moscow
T +7 495 7810690
wilo@wilo.ru

Saudi Arabia

WILO ME – Riyadh
Riyadh 11465
T +966 1 4624430
wshoula@watanaiind.com

Serbia and Montenegro
WILO Beograd d.o.o.
11000 Beograd
T +381 11 2851278
office@wilo.rs

Slovakia

WILO CS s.r.o., org. Zložka
83106 Bratislava
T +421 2 33014511
info@wilo.sk

Slovenia

WILO Adriatic d.o.o.
1000 Ljubljana
T +386 1 5838130
wilo.adriatic@wilo.si

South Africa

Salmson South Africa
1610 Edenvale
T +27 11 6082780
errol.cornelius@
salmson.co.za

Spain

WILO Ibérica S.A.
28806 Alcalá de Henares
(Madrid)
T +34 91 8797100
wilo.iberica@wilo.es

Sweden

WILO Sverige AB
35246 Växjö
T +46 470 727600
wilo@wilo.se

Switzerland

EMB Pumpen AG
4310 Rheinfelden
T +41 61 83680-20
info@emb-pumpen.ch

Taiwan

WILO Taiwan Company Ltd.
Sanhong Dist., New Taipei
City 24159
T +886 2 2999 8676
nelson.wu@wilo.com.tw

Turkey

WILO Pompa Sistemleri
San. ve Tic. A.Ş.,
34956 İstanbul
T +90 216 2509400
wilo@wilo.com.tr

Ukraine

WILO Ukraine t.o.w.
01033 Kiew
T +38 044 2011870
wilo@wilo.ua

United Arab Emirates

WILO Middle East FZE
Jebel Ali Free Zone-South
PO Box 262720 Dubai
T +971 4 880 91 77
info@wilo.ae

USA

WILO USA LLC
Rosemont, IL 60018
T +1 866 945 6872
info@wilo-usa.com

Vietnam

WILO Vietnam Co Ltd.
Ho Chi Minh City, Vietnam
T +84 8 38109975
nkminh@wilo.vn

wilo

Pioneering for You

WILO SE
Nortkirchenstraße 100
D-44263 Dortmund
Germany
T +49(0)231 4102-0
F +49(0)231 4102-7363
wilo@wilo.com
www.wilo.com